

MODVLVS

NR24/230

Mischerantrieb

Servomoteur de vanne

Servocomando per valvole

Valve actuator



Deutsch

Informationen



Français

Informations



Italiano

Informazione



English

Information

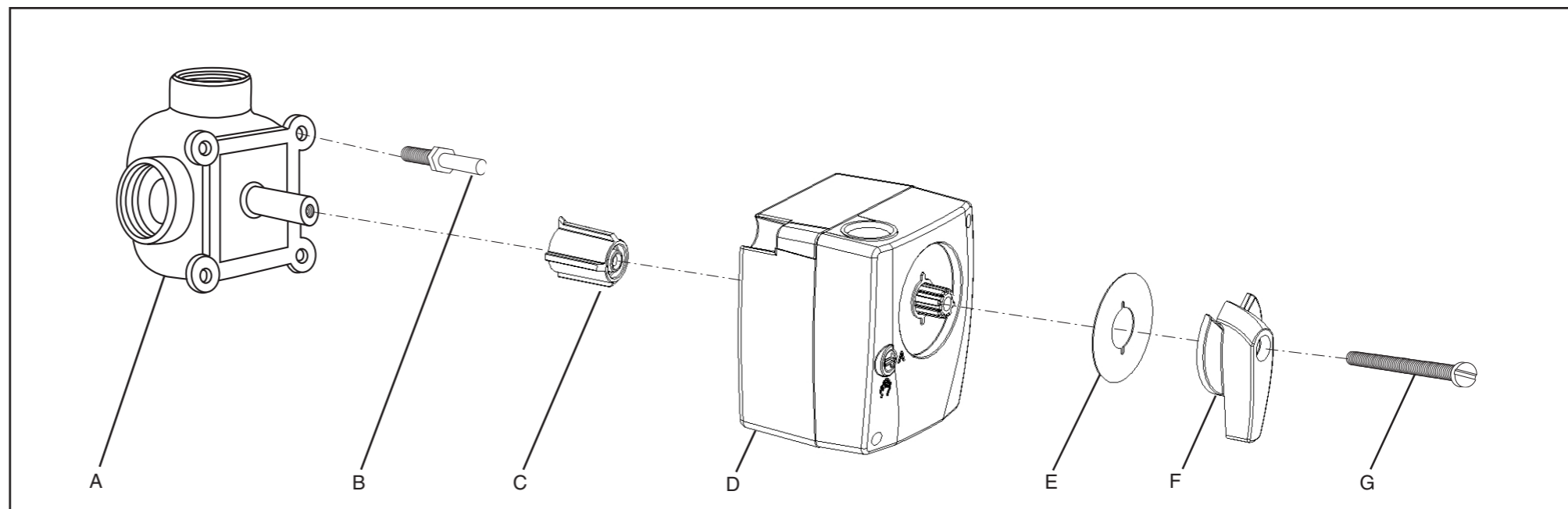

Montageanleitung

1. Die Achse de Mischers **A** im Gegenuhr-zeigersinn in die Endstellung drehen (OFFEN oder ZU).
2. Verdrehsicherung **B** in ein geeignetes Gewindeloch des Mischers schrauben (falls notwendig vorhandene Schraube entfernen), damit der Verdrehbolzen in einen der Schlitze am Antriebboden passt.
3. Adapter **C** auf die Mischerachse stecken.
4. Mischerantrieb **D** auf den Adapter **C** stecken (Auslieferungszustand des Antriebs - im Gegenuhrzeigersinn am Anschlag), wenn nötig leicht im Uhrzeigersinn drehen bis der Verdrehbolzen **B** in einen der Schlitze am Antrieb geschoben werden kann
5. Das Stellungsanzeige-Schild **E** so drehen damit die Anzeigeskala mit der gewünschten Funktion (OFFEN / ZU) übereinstimmt und dann auf den Mischerantrieb stecken.
6. Handverstellgriff **F** mit Pfeilmarke auf das linke Skalende zeigend auf die Antriebsachse stecken und die ganze Einheit mit Schraube **G** festziehen.
7. Mit Schraubendreher (Nr. 3) den Handverstellknopf am Antrieb von «A» auf «B» stellen und mittels Handgriff **F** den Mischer von einer Endstellung in die andere drehen. **Der Antrieb muss unbedingt von einem Endanschlag zum anderen bewegt werden können (90°).**
8. Antrieb an der Nennspannung anschliessen.
9. Handverstellknopf auf «A» stellen, der Antrieb läuft in die gewünschte Stellung.

Instruction de montage

1. Tourner l'axe de la vanne mélangeuse **A** en sens inverse horaire dans la position finale.(OUVERTE ou FERMÉE)
2. Visser l'arrêt anti-rotation **B** dans un trou fileté convenant de la vanne (si nécessaire enlever une vis existante).
3. Enficher l'adaptateur **C** sur l'axe de la vanne.
4. Enficher le servomoteur **D** sur l'adaptateur **C** et (état de livraison du servomoteur: en butée dans le sens inverse horaire), si nécessaire, le tourner légèrement en sens horaire jusqu'à ce qu'il puisse être engagé dans une des fentes dans le boîtier du servomoteur
5. Tourner le cadran **E** pour qu'il coïncide avec la fonction désirée (OUVERT / FERMÉE) et le glisser sur l'axe du servomoteur.
6. Enficher la poignée **F** d'actionnement manuel sur le servomoteur dans la position pour que la flèche montre la limite gauche de la graduation sur le cadran. Ensuite, fixer l'ensemble au moyen de la vis **G**
7. A l'aide d'un tourne-vis (No. 3) tourner le bouton de débrayage sur le servomoteur de la position «A» sur «B» et tourner la vanne manuellement à l'aide de la poignée **F** d'une position finale à l'autre. **Il est important que le servomoteur puisse être tourné d'une butée interne à l'autre (90°).**
8. Raccorder le servomoteur à la tension nominale.
9. Remettre le bouton de débrayage sur «A» et le servomoteur tourne dans la position désirée.

Istruzione di montaggio

1. Girare l'asse della valvola miscelatrice **A** nel senso contrario orario nella posizione finale (APERTA o CHIUSA).
2. Avvitare l'arresto anti-rotazione **B** in un foro filettato adeguato alla valvola (se necessario togliere una vite esistente).
3. Inserire l'adattore **C** sull'asse della valvola.
4. Inserire il servocomando **D** sull'adattore **C** e, se necessario, girarlo leggermente in senso orario finché possa inserire in una fessura dell'involucro del servocomando (il servocomando è consegnato: chiuso nel senso inverso orario).
5. Girare il quadrante **E** per farlo coincidere con la funzione desiderata (APERTA/ CHIUSA) e infilarlo sull'asse del servocomando.
6. Inserire la manovella **F** di messa in moto manuale sul servocomando nella posizione adeguata finché la freccia indichi il limite sinistra della graduazione sul quadrante. Poi, fissare l'insieme con la vite **G**.
7. Con un cacciavite (No. 3), girare il pulsante di disinnesto sul servocomando dalla posizione «A» sulla «B» e girare la valvola manualmente con la manovella **F** da una posizione finale all'altra. **È importante che il servocomando possa essere girato da un limite di rotazione all'altro (90°).**
8. Allacciare il servocomando alla tensione nominale.
9. Rimettere il pulsante di disinnesto sulla «A» e il servocomando gira nel senso desiderato.

Mounting instruction

1. Turn the spindle of the valve **A** counter clockwise to the end position (OPEN or CLOSED). Remove the handle supplied with the valve body from the spindle.
2. Screw the anti-rotation stop **B** in a convenient hole on the valve (if necessary remove an existing screw).
3. Slide the linkage **C** over the valve spindle.
4. Place the actuator **D** onto the linkage **C** and if necessary rotate it slightly clockwise until the anti-rotation stop **B** engages in the slot of the actuator (the actuator is supplied in the anti-clockwise position).
5. Turn the scale **E** into the position relevant to the requested function (OPEN/ CLOSED) and place it onto the actuator.
6. Place the handle **F** onto the actuator ensuring that the arrow points to the left end position of the scale. Tighten the whole unit by means of the screw **G**.
7. Using a screwdriver (No. 3) turn the disengaging button on the housing cover from «A» to «B» position and rotate the valve by means of the handle **F** from one end position to the other. **It is important that the actuator can be moved from one end stop to the other (90°).**
8. Connect the actuator to the power supply.
9. Turn the disengaging button back to the «A» position and the actuator will turn in the required position.

Deutsch

Mischerantrieb NR24/230

Anwendung

Der Mischerantrieb NR24/230 wird für die Motorisierung von Mischhähnen eingesetzt. Die Ansteuerung erfolgt je nach Modell durch handelsübliche Regelsysteme mit 3-Punkt Ausgang.

Wirkungsweise

Der Mischerantrieb wird mit Hilfe einer einzigen Schraube auf dem Mischhahn befestigt. Der mitgelieferte Stehbolzen dient als Verdreh-sicherung. Die Montagelage kann in 90°-Schritten beliebig gewählt werden. Durch seine kompakte und kleine Bauform passt der NR24/230 in die meisten Ausschnitte der Armaturen-Isolationen.

Der Drehwinkel ist auf 90° begrenzt. Bei Erreichen der Endanschläge wird der Antrieb elektrisch abgeschaltet und ist somit stromlos.

Bei allfälligen Störungen des Regelsystems kann der Antrieb mittels Drehknopf am Gehäuse auf Handbetrieb gestellt werden. Dadurch wird das Getriebe ausgerastet und der Mischerhahn kann durch Drehen des Handgriffs am Mischerantrieb in jede beliebige Stellung gebracht werden. Die Stellung wird an einer umkehrbaren Skala angezeigt.

Anschluss-Schema

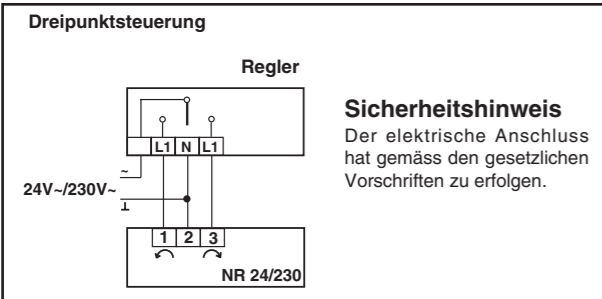

Technische Daten NR24/230

Speisespannung	24 V ~/ 230 V~ 50 Hz
Leistungsverbrauch	2,5 W (5 Nm) 3,5 W (10 Nm)
Dimensionierung	2,5 VA (5Nm), 3,5 VA (10Nm)
Schutzklasse	II (schutzisoliert)
Anschluss	Klemmen
Drehwinkel	90° elektrisch begrenzt
Drehmoment	5 Nm oder 10 Nm
Laufzeit	70 s, 140 s oder 280 s
Drehsinn	wählbar an Klemmen
Handverstellung	mech. Getriebeausrüstung
Stellungsanzeige	umkehrbares Anzeigeschild
Umgebungstemperatur	0°C...+50°C
Wartung	wartungsfrei
Gewicht	400 g

MONTAGEBEISPIEL AUF DER RÜCKSEITE

Français

Servomoteur de vanne NR24/230

Application

Le servomoteur de vanne NR 24/230 est utilisé pour la motorisation de vannes mélangeuses. La commande se fait par des systèmes de régulation 3-points usuels.

Mode de fonctionnement

Le servomoteur de vanne est monté sur la vanne mélangeuse à l'aide d'une seule vis de fixation. La tige de guidage fournie avec l'appareil sert d'arrêt anti-rotation. La position de montage peut être choisie par pas de 90°. Par sa forme compacte et sa petite taille, le NR24/230 peut être encastré dans la plupart des ouvertures des coffrets d'isolation prévues à cet effet.

L'angle de rotation est limité à 90°. Lorsqu'il touche les butées finales, il est électriquement coupé, c.à.d. il ne consomme plus de courant.

Lors de dérangements éventuels du système de régulation, le servomoteur peut être mis en fonctionnement manuel au moyen d'un bouton sur le boîtier. En tournant ce bouton, le réducteur est débrayé et la vanne mélangeuse peut ainsi être mise dans n'importe quelle position en tournant la poignée du servomoteur. La position de la vanne mélangeuse est indiquée sur le cadran réversible.

Schéma de raccordement

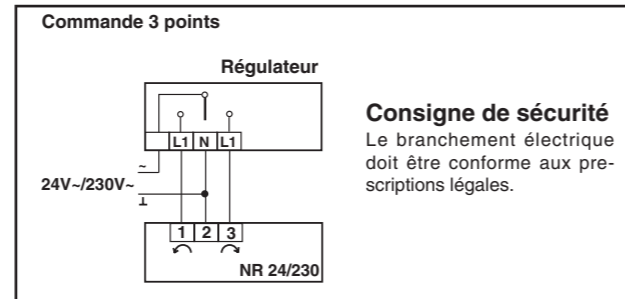

Caractéristiques NR24/230

Tension d'alimentation	24 V~/ 230 V~ 50 Hz
Consommation	2,5 W (5 Nm) 3,5 W (10 Nm)
Dimensionnement	2,5 VA (5Nm), 3,5 VA (10Nm)
Classe de protection	II (isolation de sécurité)
Raccordement	bornier
Angle de rotation	90° limité électriquement
Couple de rotation	5 Nm ou 10 Nm
Temps de marche	70 s, 140 s ou 280 s
Sens de rotation	sélectable aux bornes
Positionnement manuel	débrayage mécanique
Indication de position	cadran réversible
Température ambiante	0°C...+50°C
Entretien	sans entretien
Poids	400 g

EXEMPLE DE MONTAGE AU VERSO

Italiano

Servocomando per valvole NR24/230

Applicazione

Il servocomando NR24/230 viene usato per la motorizzazione di valvole miscelatrici. Il comando avviene tramite usuale sistema di regolazione a 3 punti.

Funzionamento

Il servocomando viene montato sulla valvola miscelatrice tramite una sola vite. L'asta consegnata serve d'arresto anti-rotazione. La posizione di montaggio può essere scelta in passi di 90°. Grazie alla sua forma compatta e alla sua piccolezza, il NR24/230 può essere inserito nella maggior parte degli involucri d'isolazione.

L'angolo di rotazione è limitato a 90°. Al raggiungimento dei limiti di funzionamento avviene un disinserimento elettrico, il motorino rimane pertanto senza tensione.

In caso di guasti del sistema di regolazione il servocomando può venir portato nella posizione manuale tramite commutatore sull'involucro. In questa posizione può venir sganciato il meccanismo tramite un pulsante e girando la manovella, il servocomando può venir portato in qualsiasi posizione. La posizione è rilevabile su una scala reversibile.

Schema di allacciamento

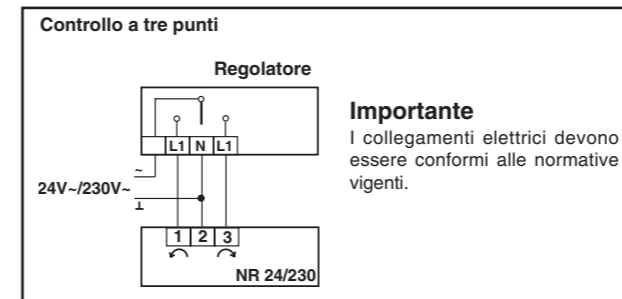

Dati tecnici NR24/230

Tensione di alimentazione	24 V~/ 230 V~ 50 Hz
Potenza assorbita	2,5 W (5 Nm) 3,5 W (10 Nm)
Dimensionamento	2,5 VA (5Nm), 3,5 VA (10Nm)
Classe di protezione	II (isolamento di protezione)
Allacciamento	morsetteria
Angolo di rotazione	90° limitato elettr.
Momento torcente	5 Nm o 10 Nm
Tempo di rotazione	70 s, 140 s o 280 s
Senso di rotazione	selezionabile alla morsetteria
Azionamento manuale	disinnestamento meccanico
Indicazione della posizione	su scala reversibile
Temperatura ambiente	0°C...+50°C
Manutenzione	nessuna
Peso	400 g

ESEMPIO DI MONTAGGIO SUL RETRO

English

Valve actuator NR24/230

Application

The valve actuator NR24/230 can be used for motorising slipper valves. These actuators can be operated by any controller/compensator with a 3-point output.

Operation

The actuator is mounted directly to the slipper valve spindle and fixed with one screw. An anti-rotation bolt is supplied with the actuator. The mounting position of the actuator can be chosen in steps of 90°. Thanks to its small size and compact form the NR24/230 fits most of the cut-outs of the isolation boxes.

The angle of rotation is limited to 90°. When the actuator reaches either end position the voltage supply is interrupted by limit switches.

In case of a failure by the controller the actuator can be put into a manual mode by turning the button on the housing cover which will disengage the gears. The actuator can now be put in any position by turning the handle and this position is indicated by means of a reversible scale.

Wiring diagram

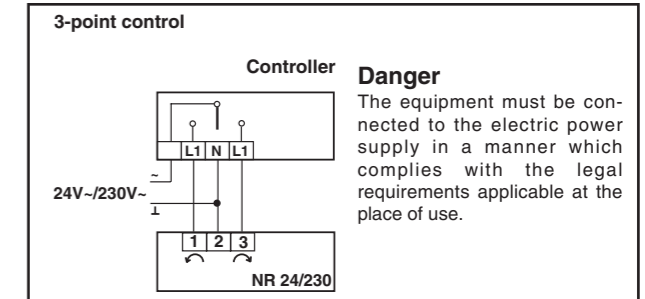

Technical data NR24/230

Power supply	24 V ~/ 230 V~ 50 Hz
Power consumption	2,5 W (5 Nm) 3,5 W (10 Nm)
For wiring sizing	2,5 VA (5Nm), 3,5 VA (10Nm)
Protection class	II (without earth wire)
Connection	terminals
Angle of rotation	electrically limited to 90°
Torque	5 Nm or 10 Nm
Running time	70 s, 140 s or 280 s
Direction of rotation	selectable on terminals
Manual operation	mechanical disengagement
Indication of position	reversible scale
Ambient temperature	0°C...+50°C
Maintenance	maintenance-free
Weight	400 g

FITTING INSTRUCTIONS SEE OVERLEAF