

Art Nr.	800500	800501	800502	800503
Power	15W			
Input voltage	230V AC			
LED Lumen output	1.260	1.260	1.200	1.200
Color temp.	4.000K	4.000K	3.000K	3.000K
Microwave Sensor	No	yes - 5,8 GHz	No	yes - 5,8 GHz
Lifespan	20.000 hours			
Dimensions	Ø350 x 100mm			
Ambient Temp. (T)°C	-10 ≤ T ≤ 40			



General safety instructions

Please read the operating instructions for the LED ceiling light before use. The operating instructions are part of the product. They contain important notes on start-up and handling of the device. Always keep the enclosed operating instructions so as to be able to look up information. They must be enclosed when passing the device on to third parties.

Safety precautions

The user must observe the safety notes and warnings in order to maintain this status and to ensure safe operation. Please read the operating instructions before start up.

Avoid contact with high temperatures or vibrations, this may cause damage to the ceiling light. Do not immerse the enclosure into water. Never attempt to open the device other than described in this manual. The LED ceiling light cannot be repaired; this part must be immediately disposed in case of a defect. Ensure sufficient ventilation of the device. Never cover it during operation. Do not install in reach of children or animals.

Any other use of the device than described above can damage the product or endanger the user due to e. g. short-circuits, fire or an electric shock. The entire product may not be modified or adapted. Don't touch the ceiling light while in

use or after use until it's cooled down. The ceiling light must have an earthed connection for safe operation.

These safety notes must be observed in all cases! Any warranty claim is void in the case of damages caused by non-observance of these operating instructions. We are not liable for consequential damages or for damages to property or persons caused by non-observance of the safety notes and improper operation of the device.

Safe operation is not possible anymore, if:

- the LED ceiling light has visible damages,
- the LED ceiling light does not work anymore

Installation instructions →

Optional: Sensor settings (only for articles: 800501 and 800503)

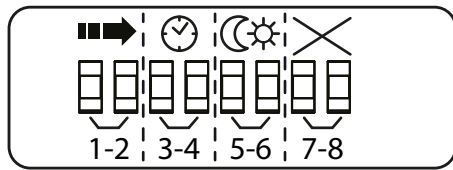

DIP switch: ON = 1 / OFF = 0

1-2 - Detection range:

3-4 - Time setting:

5-6 - Light sensitivity activation:

7-8 - No function

Detection range overview (diameter)

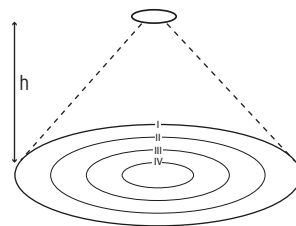

Detection range setting (sensitivity)

	1	2	∅	h
I	●	●	100%	~6,0m
II	○	●	75%	~4,5m
III	●	○	50%	~3,0m
IV	○	○	25%	~1,5m

Time setting

duration of light after detection



	3	4	
I	●	●	5s
II	○	●	90s
III	●	○	3min
IV	○	○	10min

Light sensitivity activation

The lower lux is programmed, the darker it must be to switch on the ceiling light



	5	6	
I	●	●	24h
II	○	●	50 lux
III	●	○	15 lux
IV	○	○	5 lux

Notes on Disposal

Old units, marked with the symbol as illustrated, may not be disposed of in the household rubbish.

You must take them to a collection point for old units (enquire at your local authority) or the dealer from whom you bought them. These agencies will ensure environmentally friendly disposal.



Care and warranty

Before cleaning the unit, disconnect it if necessary from other components; do not use aggressive cleaning agents.

The unit has been carefully checked for defects. If nevertheless you do have cause for complaint, please go back to the retailer where you have bought the product together with your proof of purchase. We offer a 2 year warranty from date of purchase. We are not liable for damage arising from incorrect handling, improper use or wear and tear. We reserve the right to make technical modifications.

Visit us online at www.shada.nl for more information about our products and our company.

CE declaration

This product is compliant with directives: 2014/35/EU, 2014/30/EU, 2011/65/EU, 800501/800503 Additional: R&TTE: 1999/5/EC

Declaration of conformity available under: <http://www.shada.nl/uploads/DoCs/index.html>



Packaging contents

1x LED ceiling light

1x manual

3x mounting screws

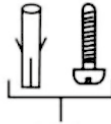
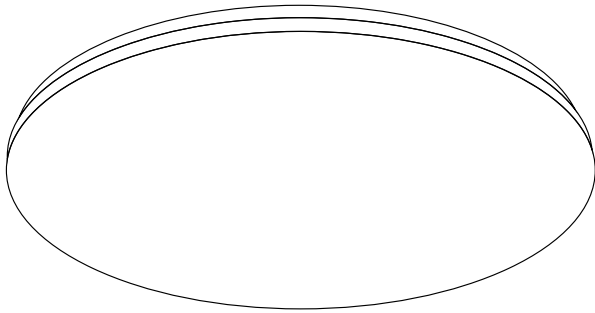

3X

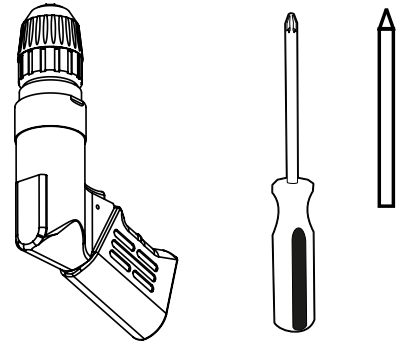

(Not included)

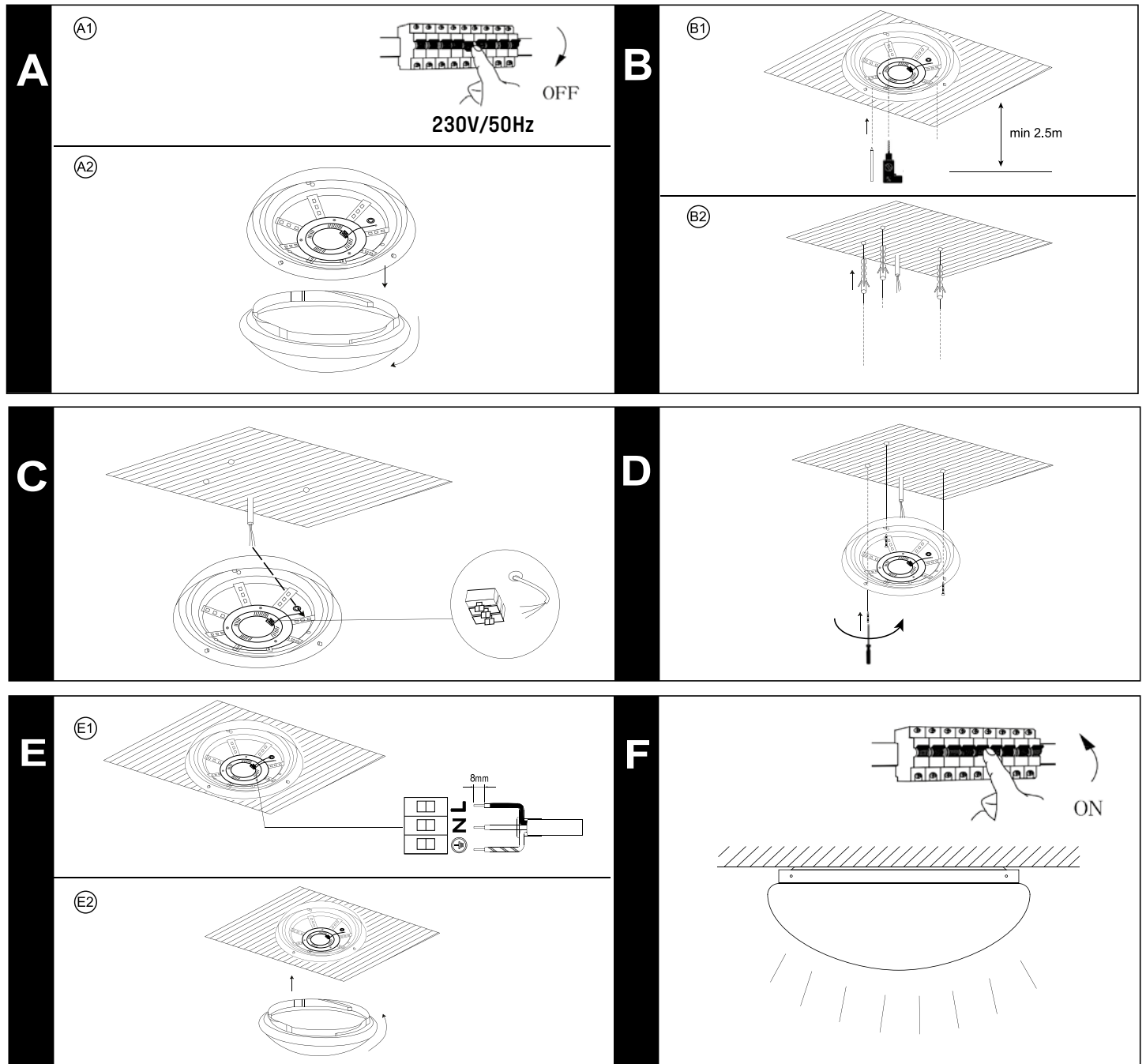

Art Nr.	800500	800501	800502	800503
Eingangsleistung	15W			
Eingangsspannung	230V AC			
LED Lumen	1.260	1.260	1.200	1.200
Farbtemperatur	4.000K	4.000K	3.000K	3.000K
Sensor	Nein	Ja - 5,8GHz	Nein	Ja - 5,8GHz
Lebensdauer	20.000 Stunden			
Abmessungen	Ø350 x 100mm			
Umgebungstemperatur (T) °C	-10 ≤ T ≤ 40			



Allgemeine Sicherheitshinweise

Bitte lesen Sie die Betriebsanleitung für die LED-Leuchte vor dem Gebrauch sorgfältig und vollständig durch. Die Betriebsanleitung ist Teil des Produkts. Sie enthält wichtige Hinweise zur Inbetriebnahme und Handhabung des Gerätes. Verwahren Sie die beiliegende Bedienungsanleitung um auch späterhin in der Lage zu sein, nach Informationen suchen können. Wenn das Gerät verkauft oder an Dritte weitergegeben wird sind Sie verpflichtet auch Bedienungsanleitung weiter zu geben da diese, laut Gesetzgeber, ein Teil des Produktes ist.

Sicherheitsvorkehrungen

Die Sicherheitshinweise und Warnungen sind unbedingt zu beachten. Um den einwandfreien Zustand des Produktes und einen gefahrlosen Betrieb zu gewährleisten, lesen Sie bitte die Betriebsanleitung vor der Inbetriebnahme vollständig durch.

Versuchen Sie nicht das in dieser Bedienungsanleitung beschriebene Gerät auf eine andere Art als beschrieben zu öffnen oder gar zu zerlegen. Die LED-Leuchte kann nicht repariert werden. Im Falle eines Defektes außerhalb der Garantiezeit ist das Gerät bei den zugelassenen Sammelstellen für Sondermüll zu entsorgen. Bei der Wahl des Installationsplatzes sollten Sie auf ausreichende Belüftung des Gerätes achten. Decken Sie das Gerät niemals während des Betriebs ab. Installieren Sie das Gerät nicht in Reichweite von Kindern oder Tieren.

Jede andere Verwendung des Gerätes als in der Bedienungsanleitung beschrieben kann das Produkt beschädigen oder Gefahren für den Benutzer durch z.B. Kurzschluss, Feuer oder einen elektrischen Schlag hervorrufen. Das Gerät darf nicht geändert oder angepasst werden da das Gerät Typgeprüft und zugelassen ist. Diese Sicherheitshinweise sind in allen Fällen einzuhalten! Der Garantieanspruch erlischt im Fall von Schäden, durch Nichtbeachtung dieser Bedienungsanleitung. Des Weiteren haften wir nicht für Folgeschäden, Schäden an Gegenständen oder Personen die durch Nichtbeachtung der Sicherheitshinweise und unsachgemäßer Bedienung des Geräts verursacht werden.

Ein sicherer Betrieb ist nicht mehr möglich, wenn:

- Die LED-Leuchte sichtbare Schäden aufweist
 - Die LED-Leuchte nicht mehr funktioniert
- In diesem Falle ist die Leuchte außer Betrieb zu setzen.

Installationsanweisungen

Hinweis:

- Die Installation sollte nur durch Personen mit elektrotechnischen Kenntnissen und Erfahrungen ausgeführt werden.
- Installation nur im Innenbereich da die LED-Leuchte nur für Schutzklasse IP20 (Schutz gegen Fremdkörper ab 12,5mm) ausgelegt ist.
- Diese Leuchte kann nicht mit einem Dimmer betrieben werden.

- Stellen Sie sicher, dass die Anschlussleitungen Spannungsfrei sind, dazu Sicherung ausschalten und gegen Wiedereinschalten sichern.
- Öffnen Sie die Leuchte.
- Zeichnen Sie unter Zuhilfenahme der LED-Leuchte (ohne Frontglas) oder den durch messen ermittelten Lochabstand zur Befestigung der Leuchte an und Bohren Sie drei Löcher an der Stelle an der die LED-Leuchte installiert werden soll.
- Führen Sie das Anschlusskabel durch die Kabelöffnung der LED-Leuchte.
- Befestigen Sie die LED-Leuchte mittels der mitgelieferten Schrauben und Dübel. Dübel sind abhängig von der Art der Decke zu verwenden.
- Verbinden Sie die Leitungen L (Braun oder Schwarz) und N (Blau) des Stromversorgungskabels mit den Anschlussklemmen des Anschlussblocks der Leuchte. Achten Sie auf einwandfreien Kontakt der Leitungen mit den Anschlussklemmen.
- Schließen Sie die LED-Leuchte durch aufsetzen und drehen der Glashaube. Achten Sie auf korrekten Sitz und darauf dass die Haube eingerastet ist und kein defekt am Gehäuse entstanden ist.
- Schalten Sie die Sicherung wieder ein und überprüfen Sie die Funktion der LED-Leuchte.

Optional: Bewegungsmelder-Sensoreinstellung (nur bei Modellen 800501 und 800503)

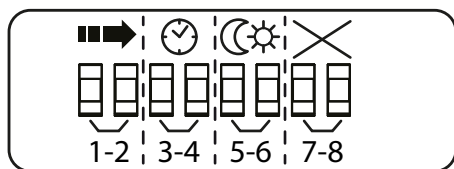

DIP-Schalter: EIN (ON) = 1 / AUS (OFF) = 0

1-2 - Erfassungsreichweite:

3-4 - Zeitschalter:

5-6 - Dämmerungseinstellung:

7-8 - Keine Funktion

Erfassungsbereich (Übersicht)

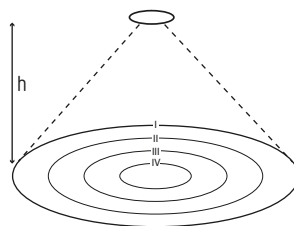

Erfassungsbereich einstellung (Empfindlichkeit)

	ON	1	2	Ø	h
I		●	●	100%	~6,0m
II		○	●	75%	~4,5m
III		●	○	50%	~3,0m
IV		○	○	25%	~1,5m

Zeitschaltereinstellung (TIME)

Einschaltzeit der Leuchte nach auslösen durch Bewegung im Erfassungsbereich



	3	4	
I	●	●	5s
II	○	●	90s
III	●	○	3min
IV	○	○	10min

Dämmerungseinstellung (Ansprechschwelle)

Je niedriger der Wert gewählt ist desto dunkler muss es sein das die Leuchte einschaltet.



	5	6	
I	●	●	24h
II	○	●	50lux
III	●	○	15lux
IV	○	○	5lux

Packungsinhalt: 3x Befestigungsschrauben - 1x Bedienungsanleitung -
1x LED-Deckenleuchte - 3x Dübel

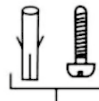
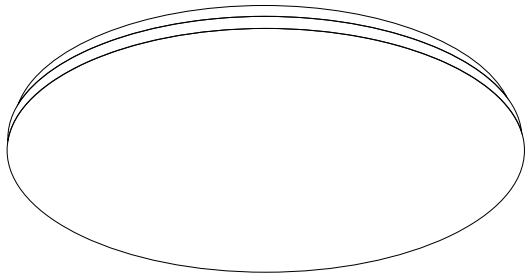

3X

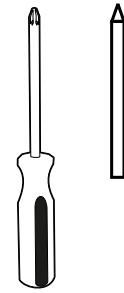
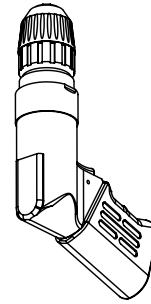

Nicht enthalten

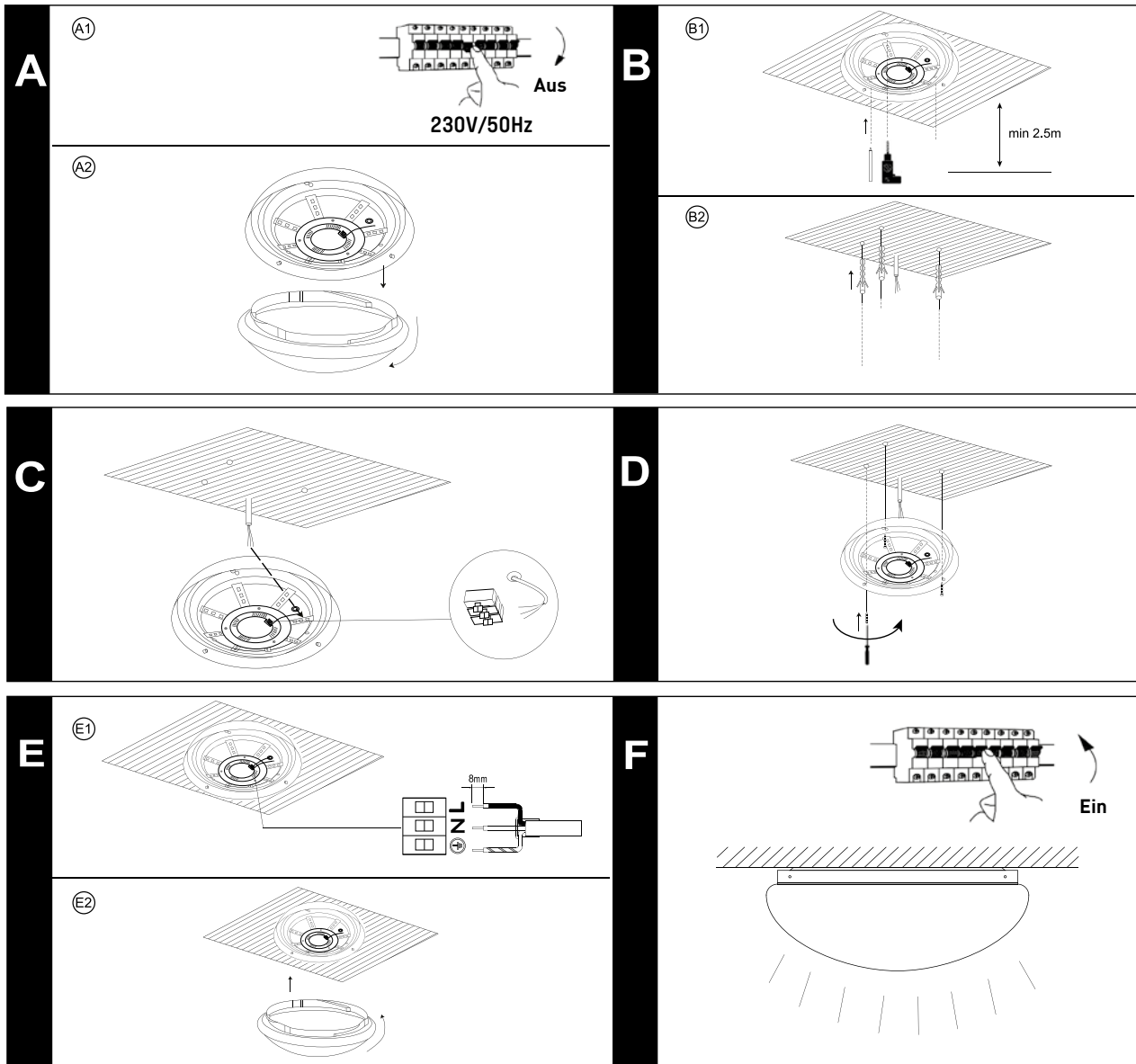

Hinweise für die Entsorgung

Altgeräte, die mit dem abgebildeten Symbol gekennzeichnet sind, dürfen nicht in den Hausmüll entsorgt werden.



Sie müssen sie bei einer Sammelstelle für Altgeräte (erkundigen Sie sich bei Ihrer Gemeinde) oder dem Händler, bei dem es gekauft wurde abgegeben werden. Diese sorgen für eine umweltfreundliche Entsorgung.

Pflege und Garantie

Bevor Sie das Gerät reinigen, trennen Sie es bei Bedarf von anderen Komponenten; Verwenden Sie keine aggressiven, Tenside enthaltenden Reinigungsmittel.

Das Gerät wurde sorgfältig auf Mängel überprüft. Wenn Sie trotzdem Grund zu einer Beanstandung haben, ge-

hen Sie bitte zum Händler, bei dem Sie das Produkt gekauft haben zusammen mit dem Kaufbeleg zurück. Wir bieten eine 2 Jahre Garantie ab Kaufdatum. Wir haften nicht für Schäden, die durch falsche oder unsachgemäße Handhabung oder Verschleiß. Wir behalten uns das Recht vor ohne vorherige Information, technische Änderungen vorzunehmen die der Produktverbesserung dienen.

Besuchen Sie uns online unter www.shada.nl für weitere Informationen über unsere Produkte und unser Unternehmen.

CE-Konformitätserklärung

Hiermit erklären wir, dass das Produkt den grundlegenden Anforderungen des europäischen Parlaments und der Richtlinien des Rates zur Angleichung der Gesetze der Mitgliedsstaaten hinsichtlich der Niederspan-

nungsrichtlinie (LVD), elektromagnetischen Verträglichkeit (EMC) erfüllt.

2014/35/EU, 2014/30/EU, 2011/65/EU (Modelle 800501/800503 zusätzlich R&TTE1999/5/EG)

Konformitätserklärung verfügbar unter:
<http://www.shada.nl/uploads/DoCs/index.html>

Imported by **SHADA**
Kanaal Noord 350
NL-7323 AM Apeldoorn
www.shada.nl

WEEE NL: 3505
WEEE DE: 37281017
WEEE AT: 40133

Art Nr.	800500	800501	800502	800503
Power	15W			
Ingangsvoltage	230V AC			
Lichtstroom	1.260	1.260	1.200	1.200
Kleurtemperatuur	4.000K	4.000K	3.000K	3.000K
Sensor	Nee	Ja - 5,8GHz	Nee	Ja - 5,8GHz
Branduren	20.000 uur			
Afmetingen	Ø350 x 100mm			
Omgevingstemperatuur (T) °C	$-10 \leq T \leq 40$			

Algemene veiligheidsinstructies

Lees de gebruiksaanwijzing van de LED plafonnière voor gebruik. De gebruiksaanwijzing is onderdeel van het product. Ze bevatten belangrijke aanwijzingen voor het opstarten en het hanteren van het apparaat. Bewaar de bijgevoegde gebruiksaanwijzing zorgvuldig voor het raadplegen van informatie. Het moet worden bijgevoegd bij het passeren van het apparaat aan derden.

Veiligheidsmaatregelen

De gebruiker moet de veiligheidsinstructies en waarschuwingen in acht nemen om een veilige werking te garanderen. Lees de handleiding voor gebruik.

Vermijd contact met hoge temperaturen of trillingen. Dit kan dit schade aan de LED plafonnière veroorzaken. Dompel de behuizing LED plafonnière niet onder water.

Probeer nooit het apparaat anders te openen dan beschreven in deze handleiding. De LED plafonnière kan niet worden hersteld, bij defect zal het product moeten worden verwijderd. Zorg voor voldoende ventilatie van het apparaat. Bedek het nooit tijdens gebruik. Niet geschikt voor gebruik in het bereik van kinderen of dieren.

Elk ander gebruik van het apparaat dan hierboven beschreven, kan het product beschadigen of in gevaar brengen van de gebruiker te wijten aan bijv. kortsluiting, brand of een elektrische schok. Het gehele product mag niet worden gewijzigd of aangepast. Raak LED plafonnière niet aan terwijl hij in gebruik is of na gebruik totdat het is afgekoeld. De LED plafonnière moet bij installatie geaard worden aangesloten voor een veilige werking.

Deze veiligheidsvoorschriften moeten in alle gevallen worden nageleefd. Elke aanspraak op garantie vervalt in geval van schade veroorzaakt door het niet naleven van deze technische handleiding. Wij zijn niet aansprakelijk voor gevolgschade of voor schade aan eigendommen of personen veroorzaakt door het niet naleven van de veiligheidsvoorschriften en het onjuist gebruik van het apparaat.

Veilige werking niet meer mogelijk indien:

- De LED plafonnière zichtbare beschadigingen heeft,
- De LED plafonnière niet meer werkt.

Installatie instructies: →

Optioneel: Sensor instellingen (alleen voor artikel nummers: 800501 en 800503)

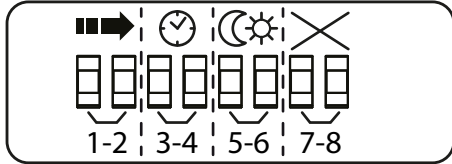

DIP switch: ON = 1 / OFF = 0

1-2 - Detectie bereik instellen:

3-4 - Tijd instellen:

5-6 - Activatie bij lichtgevoeligheid instellen:

7-8 - Geen functie

Detectie bereik (Overzicht)

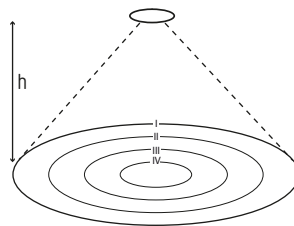

Detectie bereik instellen (gevoeligheid)

	ON	1	2	Ø	h
I		●	●	100%	~6,0m
II		○	●	75%	~4,5m
III		●	○	50%	~3,0m
IV		○	○	25%	~1,5m

Tijd instellen

Brandduur na detectie instellen



ON	3	4	
I	●	●	5s
II	○	●	90s
III	●	○	3min
IV	○	○	10min

Activatie bij lichtgevoeligheid instellen

De lager de programmeerde lux, de donkerder het moet zijn voordat de LED plafonnière schakelt.



ON	5	6	
I	●	●	24h
II	○	●	50lux
III	●	○	15lux
IV	○	○	5lux

Aanwijzingen voor verwijdering

Oude eenheden, aangeduid met het symbool zoals afgebeeld, mag niet weggegooid worden met het gewone huisvuil.



Je moet ze bij een inzamelpunt deponeeren voor oude eenheden (informeer bij uw gemeente) of de leverancier van wie u het product kocht. Deze zorgen voor een milieuvriendelijke verwerking.

Garantie

Voordat u het apparaat schoonmaakt, ontkoppelt u deze van andere componenten; geen agressieve reinigingsmiddelen te gebruiken.

Het apparaat is zorgvuldig gecontroleerd op gebreken. Als u desondanks toch reden tot klagen, ga dan terug naar de winkel samen met uw aankoopbewijs. Wij bieden 2 jaar garantie vanaf de aankoopdatum. Wij zijn niet aansprakelijk voor schade als gevolg van onjuiste behandeling, onjuist gebruik of slijtage van het product. Wij behouden ons het recht technische wijzigingen aan te brengen.

Bezoek ons online op www.shada.nl voor meer informatie over onze producten en ons bedrijf.

CE declaration

Dit product voldoet aan de volgende richtlijnen: 2014/35/EU, 2014/30/EU

2011/65/EU

800501/800503 Additioneel:

R&TTE: 1999/5/EC

Conformiteitsverklaring beschikbaar onder:

<http://www.shada.nl/uploads/DoCs/index.html>



Inhoud verpakking

1x Led schijnwerper

1x handmatige

3x bevestigingsschroeven

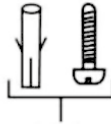
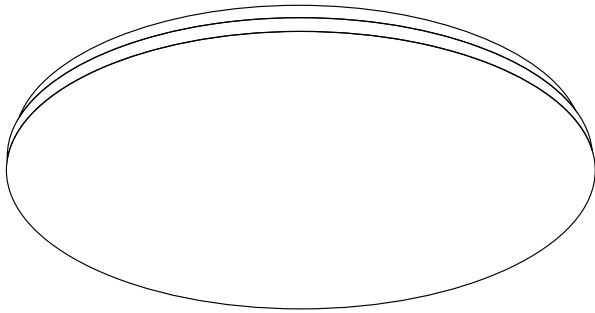

3X

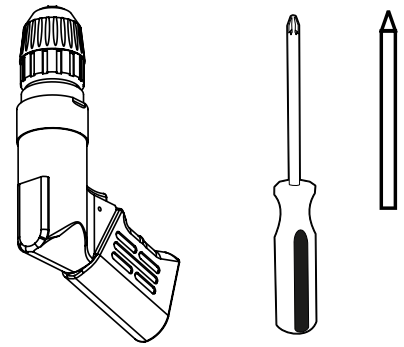

niet inbegrepen

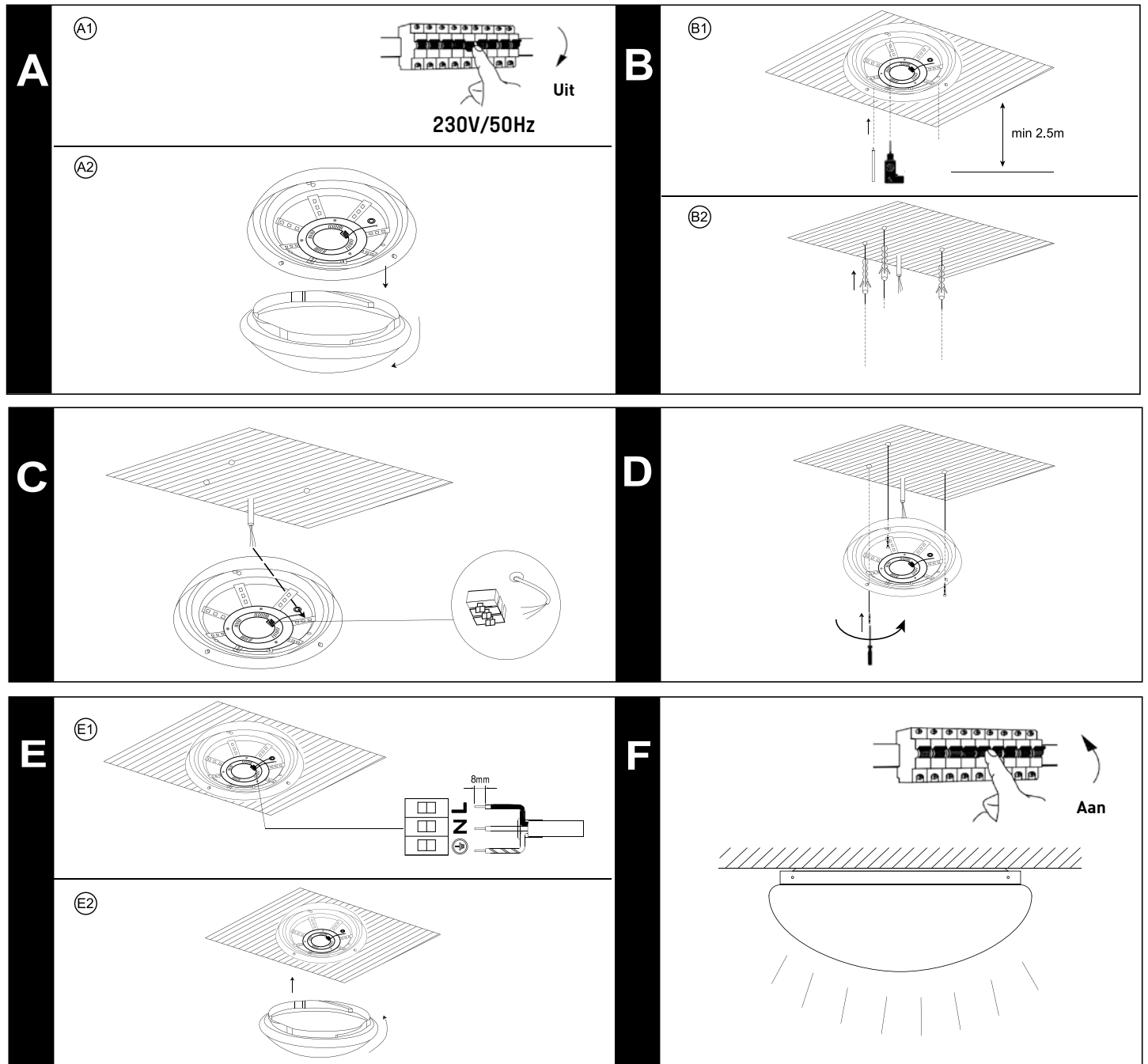

Art Nr.	800500	800501	800502	800503
Puissance	15W			
Tension entrée	230V AC			
Sortie LED Lumen	1.260	1.260	1.200	1.200
Temp. Couleur	4.000K	4.000K	3.000K	3.000K
Capteur de Micro ondes	non	oui - 5,8GHz	non	oui - 5,8GHz
Durée de vie	20.000 heures			
Dimensions	Ø350 x 100mm			
température ambiante (T)°C	-10 ≤ T ≤ 40			

Consignes de sécurité générales

Lire attentivement le mode d'emploi avant la mise en service du plafonnier.

Le mode d'emploi fait partie intégrante du produit. Il contient des indications concernant la mise en service et l'utilisation du produit. Veuillez conserver le mode d'emploi de façon à pouvoir le consulter à tout moment.

Si vous vendez ou cédez l'appareil à une tierce personne, vous êtes tenu de transmettre le mode d'emploi en même temps.

Consignes de sécurité

Pour assurer une utilisation du produit en toute sécurité. L'utilisateur doit attentivement lire les indications suivantes. Lire attentivement le mode d'emploi avant utilisation du produit.

N'exposez l'appareil ni à des températures trop élevées ni à des vibrations, qui pourraient endommager le plafonnier.

Ne plongez jamais le plafonnier dans/sous l'eau. Ne tentez jamais d'ouvrir le produit autrement que selon ce qui est décrit dans ce mode d'emploi.

Le plafonnier ne peut être réparé; en cas d'endommagement, il doit être mis hors service immédiatement. Veuillez en permanence à une ventilation suffisante. Le plafonnier ne doit jamais être couvert pendant qu'il est en service. Il doit également être installé hors de portée des enfants et des animaux.

Tout forme d'utilisation autre que celle décrite dans ce mode d'emploi peut endommager le produit ou présenter un danger pour l'utilisateur, par exemple un court-circuit, un incendie ou un choc électrique. Le produit ne doit en aucun cas être modifié ou adapté. Le plafonnier ne doit pas être touché pendant qu'il est allumé, ou, après



qu'il ait été éteint, avant qu'il ait refroidi. Le plafonnier doit être relié à la terre pour fonctionner en toute sécurité.

Ces consignes de sécurité doivent être impérativement suivies! Tout dommage causé par la non observance de ces consignes rend le droit à la garantie caduque. Nous déclinons expressément toute responsabilité en cas de dommages résultant d'un manquement à ces consignes ou d'une utilisation erronée du produit.

La vente du plafonnier n'est plus possible lorsque:

- le plafonnier LED présente des traces visibles d'endommagement,
- le projecteur LED ne fonctionne plus

Instructions d'installation →

En option: Boîtiers de capteurs (seulement pour les articles: 800501 and 800503)

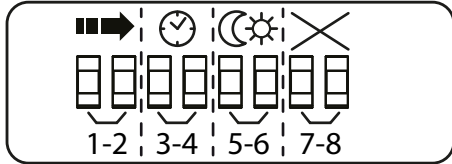

DIP switch: MARCHE = 1 / ARRÊT = 0

1-2 - Distance de détection: ■■■→

3-4 - Réglage de la durée: ⌚

5-6 - Réglage de la sensibilité

à la lumière ambiante: ☀

7-8 - Pas de fonction

Distance de détection (diamètre)

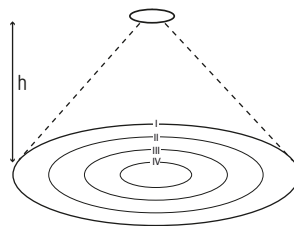

Distance de détection (sensibilité)

ON	1	2	Ø	h
I	●	●	100%	~6,0m
II	○	●	75%	~4,5m
III	●	○	50%	~3,0m
IV	○	○	25%	~1,5m

Réglage de la durée

durée d'allumage après détection



ON	3	4	
I	●	●	5s
II	○	●	90s
III	●	○	3min
IV	○	○	10min

Réglage de la sensibilité à la lumière ambiante

Plus la valeur programmée en LUX est basse, plus l'obscurité doit être profonde avant que le plafonnier ne s'allume.



ON	5	6	
I	●	●	24h
II	○	●	50lux
III	●	○	15lux
IV	○	○	5lux

Recyclage

Tous les appareils usagés, défectueux ou non, portant le symbole ci-contre, ne peuvent être jetés dans les ordures ménagères. Veuillez déposer l'appareil dans le container local prévu à cet effet ou bien remettez- e à votre revendeur qui se chargera de le recycler dans le respect des règles environnementales.



troyons 2 ans de garantie à partir de la date d'achat. Nous ne garantissons pas le produit en cas d'utilisation inappropriée ou non adaptée. Nous nous réservons la possibilité de procéder à des modifications techniques.

Consultez notre site internet www.shada.nl pour obtenir des informations supplémentaires sur nos produits et sur notre entreprise.

Certificat de conformité

Ce produit est conforme aux directives 2014/35/EU, 2014/30/EU 2011/65/EU 800501/800503 supplémentaires: R&TTE: 1999/5/EC

Déclaration de conformité disponible sous: <http://www.shada.nl/uploads/DoCs/index.html>

Soin et garantie

Débrancher l'appareil avant de le nettoyer; ne jamais utiliser de produits de nettoyage agressifs.

w

Cet appareil a été soigneusement examiné. Cependant des problèmes peuvent se présenter dans des cas isolés. En cas den défaut, rapporter le projecteur monté à votre revendeur avec le ticket de caisse ou la facture d'origine et une courte description du défaut. Nous oc-



Contenu du colis

- 1 x Plafonnier LED
- 1 x notice d'utilisation
- 3 x vis de montage

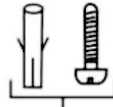
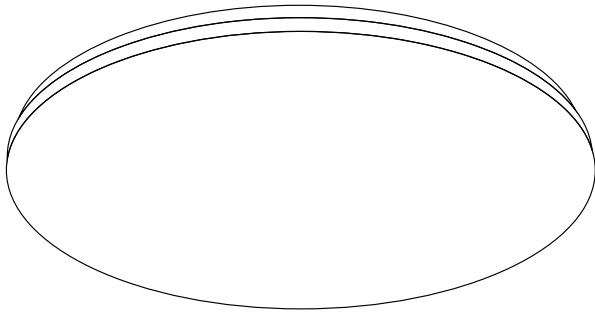

3X

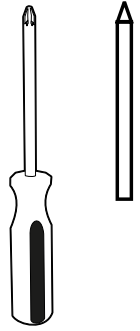
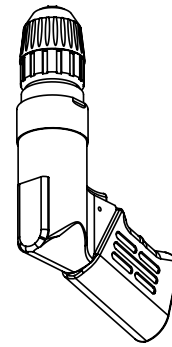

pas inclus

<p>A</p> <p>(A1)</p> <p>Arrêt 230V/50Hz</p>	<p>B</p> <p>(B1)</p>
<p>(A2)</p>	<p>(B2)</p>
<p>C</p>	<p>D</p>
<p>E</p> <p>(E1)</p>	<p>F</p> <p>(E2)</p> <p>Marche</p>